

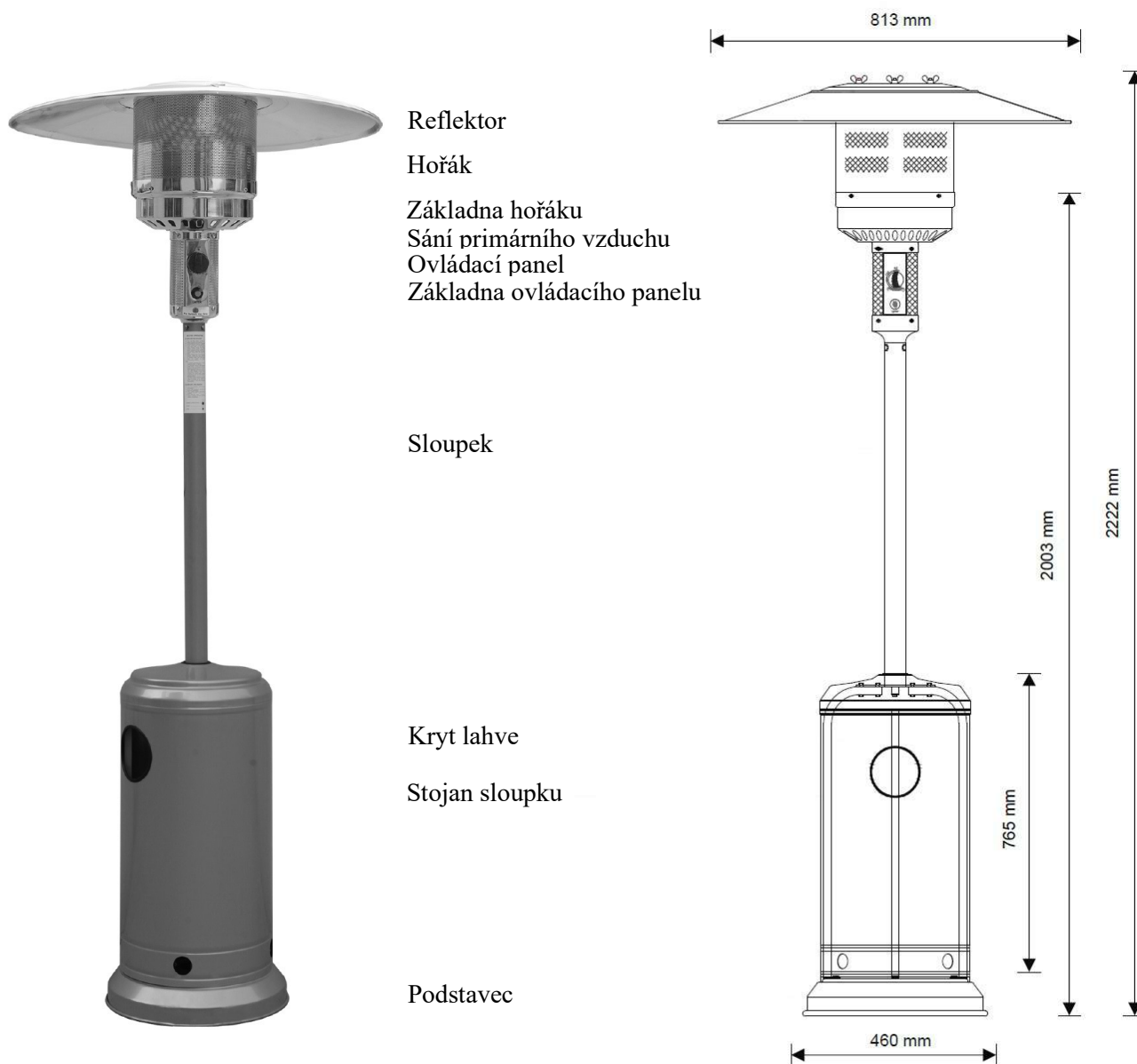

### Návod k montáži a obsluze

Propan-butanové mobilní zahradní topidlo ETNA (lakované bílé) typ TZ02001 (HSS-A)  
Propan-butanové mobilní zahradní topidlo ETNA (lakované černé) typ TZ02001-C (HSS-A)  
Propan-butanové mobilní zahradní topidlo ETNA nerez typ TZ02002 (HSS-A)



#### Důležité

- Před použitím čtěte pokyny! Uchovejte návod pro budoucí použití!
- Spotřebič musí být provozován a lahev na plyn skladována podle platných předpisů!

#### Použití

- Tato propan-butanová zahradní topidla ETNA Typ TZ02001 a TZ02001-C a ETNA Nerez Typ TZ02002 (dále jen topidlo) jsou určena pro zvýšení tepelné pohody za chladného počasí ve venkovním prostředí nebo v dostatečně větraných prostorech (zahradních restauracích, tržistiších, zahradách, terasách apod.).
- Pro Českou republiku platí, že tento spotřebič se používá pouze s LPG lahví plněnou směsí butanu-propanu, s obsahem 10 kg (s provozním tlakem do 1,7 MPa). Pokus o připojení jiných typů lahví na plyn může být nebezpečný!

- Topidlo se připojuje k 10 kg LPG lahvi přes regulátor a spojovací hadici o délce cca 1,4 m.
- Tlaková lahev je plněna letní (60 % B, 40 % P) nebo zimní (40 % B, 60 % P) směsí butanu-propanu (LPG event. PB), které mohou být označené i jako směs B (značení dle ADR). Obě směsi jsou použitelné, mají však mírně odlišné fyzikální vlastnosti.
- Pro jiné druhy paliv spotřebičů nelze použít ani provést přestavbu spotřebiče!
- V obchodech se LPG lahve prodávají prázdné, jejich naplnění Vám výměnným způsobem zajistí označené prodejní místo nebo distributor tlakových lahví. Při každé výměně LPG lahve si vyžádejte informace pro její bezpečné skladování a používání!

LPG (Liquefied Petroleum Gas) - zkapalněný uhlovodíkový plyn

termopojistka = pojistka plamene

10 mbar = 1 kPa

#### Příslušenství

- 1 ks regulátor typ NP01008 (pevně nastavený provozní tlak 30 mbar; výstupní trn)
- 1 ks spojovací hadice typ NP01022 (délka cca 1,4 m)
- 2 ks hadicová spona typ IM905
- 1 ks spojovací materiál (viz Montáž topidla)
- Veškeré příslušenství lze objednat u výrobce/dovozce (Meva a.s., tel.: +420 416 823 292, 299, www.meva.eu) nebo u jeho obchodních partnerů.

#### Technická data

Země určení [Dest.] .....	Česká republika (CZ), Slovensko (SK), Bulharsko (BG)
Druh paliva .....	G30 (propan, butan nebo jejich směsi)
Kategorie spotřebiče [Cat.] .....	I <sub>3B/P(30)</sub> - platí mj. pro CZ, SK, BG (dle EN 14543)
Připojovací přetlak [p] .....	28 ÷ 30 mbar
Jmenovitý tepelný příkon [Q <sub>n</sub> ] .....	13 kW
Spotřeba maximální [M] .....	945 g/h
Příkon minimální .....	5 kW
Spotřeba minimální .....	360 g/h
Tryska hlavního hořáku .....	Ø 1,90 mm (označení: 1.90)
Tryska zapalovacího hořáku .....	Ø 0,18 mm (označení: 0.18)
Hmotnost (bez lahve) .....	20,5 kg (TZ02001 a TZ02001-C) / 17,5 kg (TZ02002)
Velikost doporučené LPG lahve .....	10 kg

#### Podmínky pro provoz topidla

- **Používat pouze ve venkovním prostředí nebo v dostatečně větraných prostorech!**
- Používání tohoto spotřebiče v uzavřených prostorech je NEBEZPEČNÉ a je ZAKÁZÁNO!
- Topidlo při provozu spotřebovává kyslík a v nevětraných uzavřených prostorech může být uživatel vážně ohrožen na životě z důvodu nedostatku kyslíku a zvýšené koncentrace CO!

#### Umístění topidla

- 1) Pro venkovní použití nebo pro dostatečně větrané prostory.
- 2) U dostatečně větraného prostoru musí být minimálně 25 % plochy povrchu otevřeno.
- 3) Plocha povrchu je součtem plochy stěn.

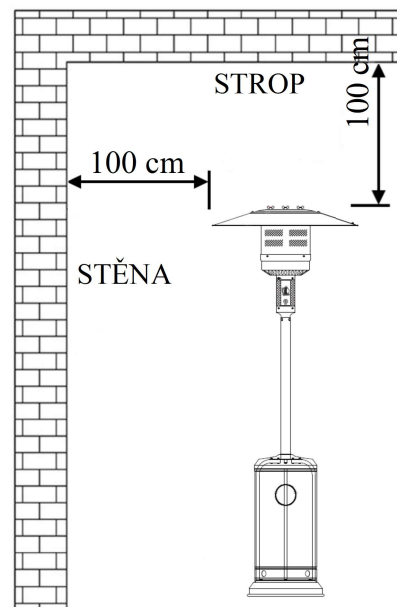
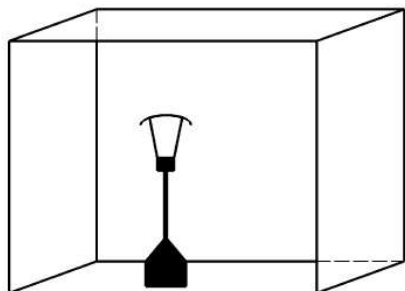

- Vzdálenost topidla od stěn i od stropu musí být nejméně 100 cm. Vždy udržujte dostatečnou vzdálenost topidla od nechráněných hořlavých materiálů (doporučujeme nejméně 100 cm dole, nahoře a po stranách).

#### Montáž topidla

- Nářadí potřebné k montáži (není součástí balení):

- Přestavitelný klíč (2), délka 20 cm
- Montážní kleště, délka 23 cm
- Šroubovák střední

- Nářadí potřebné k montáži (součást balení):



- Klíč 10 a 13 mm 

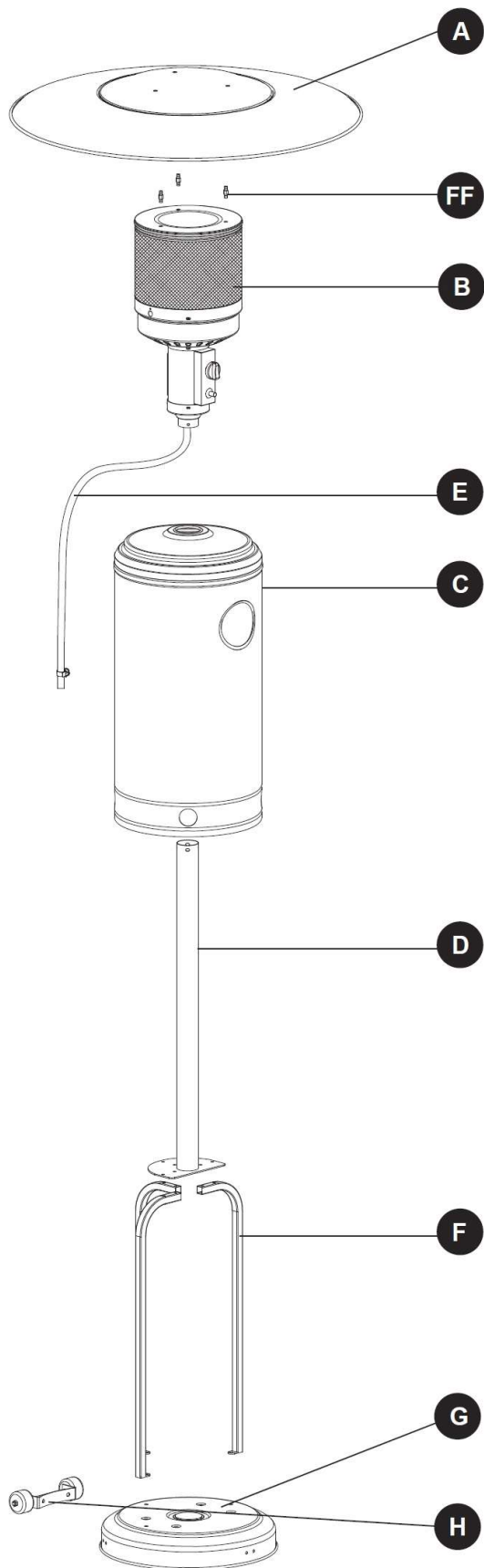

- Seznam dílů spotřebiče:

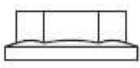
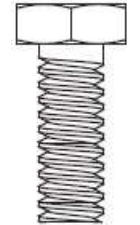
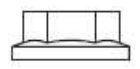

Označení	Název dílu	Počet [ks]
A	Reflektor	1
FF	Podpěra reflektoru	3
B	Hořák	1
C	Kryt lahve	1
D	Sloupek	1
E	Spojovací hadice vč. hadicových spon	1
F	Stojan sloupku	3
G	Podstavec	1
H	Kolečka	1

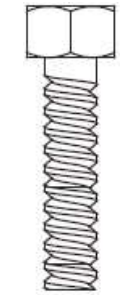
- Spojovací materiál potřebný k montáži (součást balení):

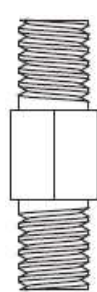
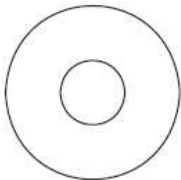
Označení	Název dílu	Počet [ks]	Obrázek
AA	Matice s přírubou M8	2	
BB	Šroub M8 x 16	5	
CC	Matice s přírubou M6	6	
DD	Nerez šroub	4	
EE	Šroub M6 x 30	6	

Označení	Název dílu	Počet [ks]	Obrázek
FF	Podpěra reflektoru	3	
GG	Podložka Ø 8	9	
HH	Křídlatá matice	3	

Postup montáže:

1) Připevněte k podstavci (G) 3 ks stojanů sloupku (F) pomocí 3 ks šroubů M8 x 16 (BB).

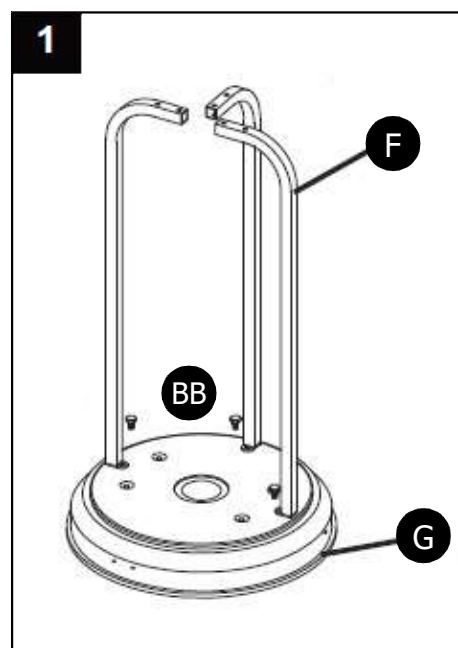
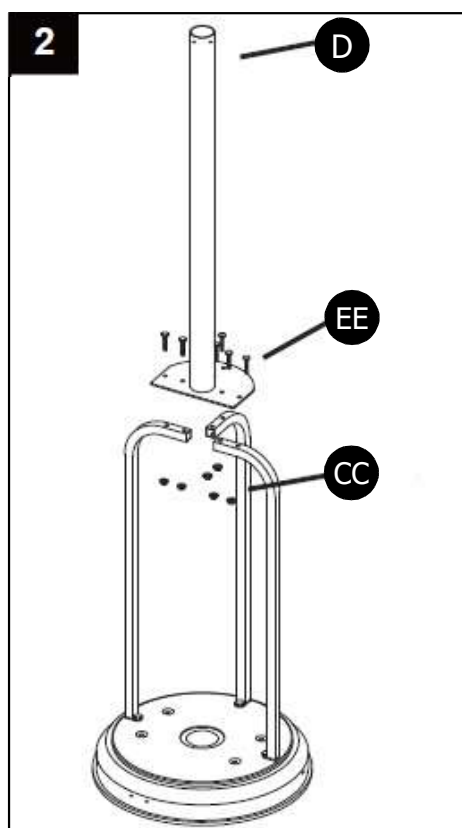

- 2) Připevněte sloupek (D) k horní část stojanů sloupku (F) pomocí 6 ks šroubů M8 x 30 (EE) a 6 ks matic s přírubou M6 (CC).
- 3) Nasaďte kryt lahve (C) na sloupek (D) a na podstavec (G).

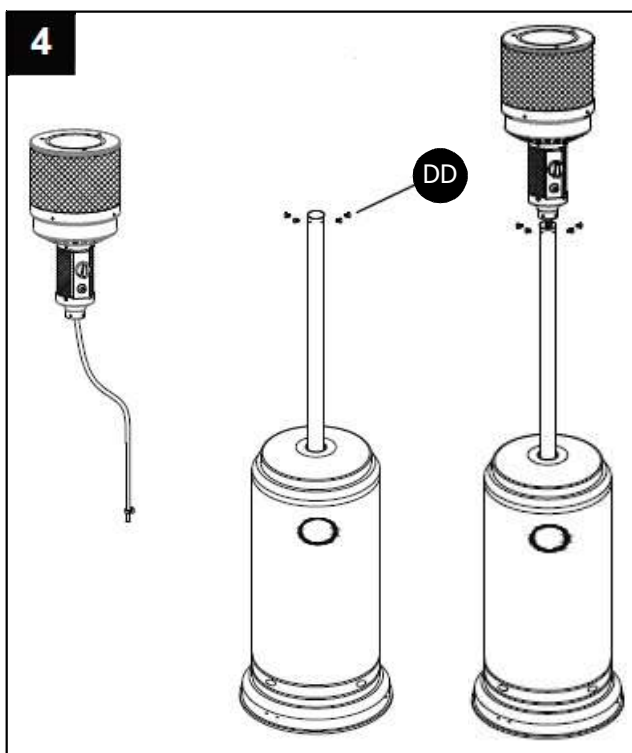
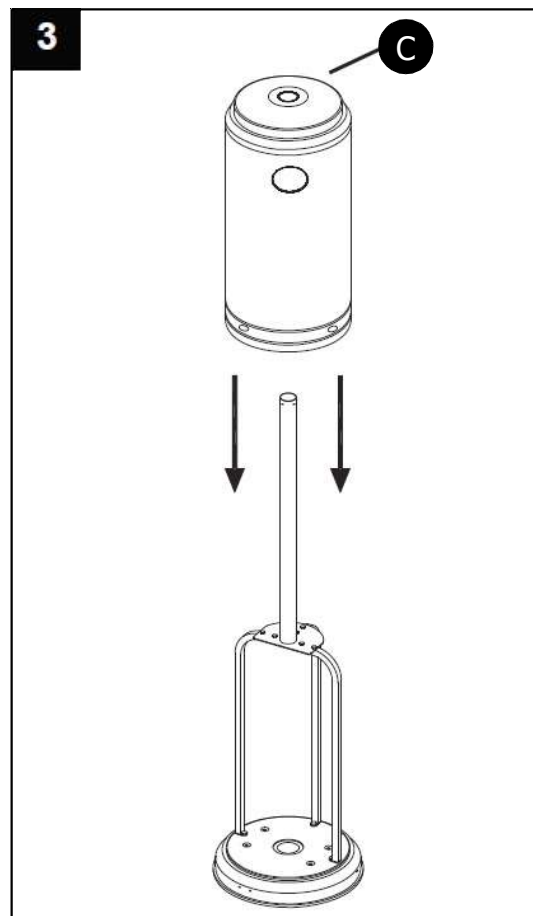

- 4) Vyšroubujte z hořáku (B) 4 ks nerez šroubů (DD). Na jeden konec spojovací hadice nasaďte hadicovou sponu. Tento konec hadice nasuňte na vstupní trn armatury hořáku a dotáhněte hadicovou sponou. (Pozn.: spojovací hadice může být nasazena na vstupním trnu armatury hořáku a zajištěna hadicovou sponou již od výrobce.) Volný konec spojovací hadice protáhněte sloupkem a připevněte kompletní hořák (B) ke sloupku (D) pomocí 4 ks nerez šroubů (DD).

- 5) Zkontrolujte správné spojení hořáku (B) a sloupku (D). Na 3 ks podpěr reflektoru (FF) nasaďte z obou stran podložky (GG) - celkem 6 ks. Našroubujte podpěry reflektoru do hořáku.

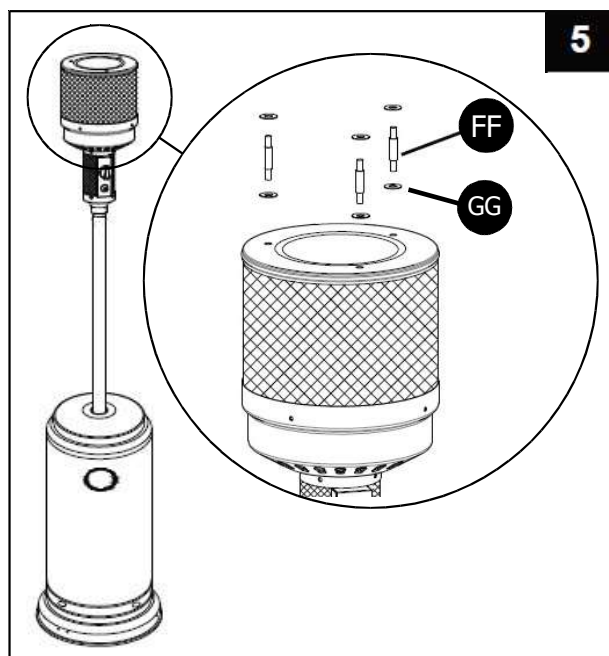

6) Na podpěry reflektoru (FF) s podložkami (GG) nasadíte reflektor (A).

Vyšroubováním či zašroubováním jednotlivých podpěr reflektoru (FF) z/do hořáku (B) ustavíte reflektor (A) do vodorovné polohy.

Na vyčnívající části podpěr reflektoru nasadíte 3 ks podložek (GG) a připevníte reflektor pomocí 3 ks křídlatých matic (HH).

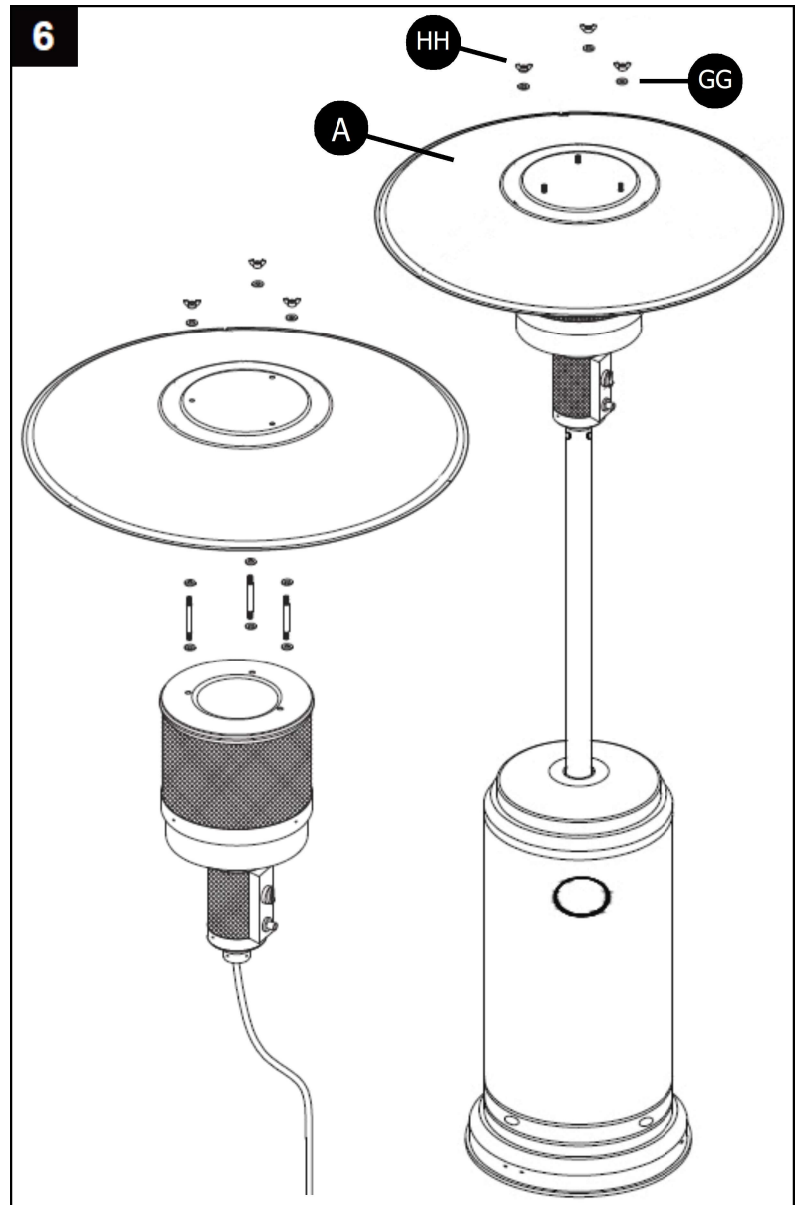

#### Uvedení spotřebiče do provozu

- Před uvedením spotřebiče do provozu je nutné dodržet níže uvedené pokyny.

#### Připojení k LPG lahvi

- Před instalací čtěte pokyny.
- Zvedněte kryt lahve (C) a zapřete ho o spodní desku sloupku (D).
- Na volný konec spojovací hadice navlékněte hadicovou sponu, nasuňte ho na trn regulátoru a dotáhněte hadicovou sponou.
- Před odšroubováním zátky z lahvového ventilu (levý závit) se přesvědčte, zda je hlavní uzávěr LPG lahve řádně dotažen v poloze zavřeno.
- Zkontrolujte připojovací závit lahvového ventilu, zda není znečištěn či zda není poškozený. Případné nečistoty odstraňte. Pokud je poškozen závit nesmí být spotřebič připojen k LPG lahvi. Poškozenou lahev vyměňte za bezvadnou.

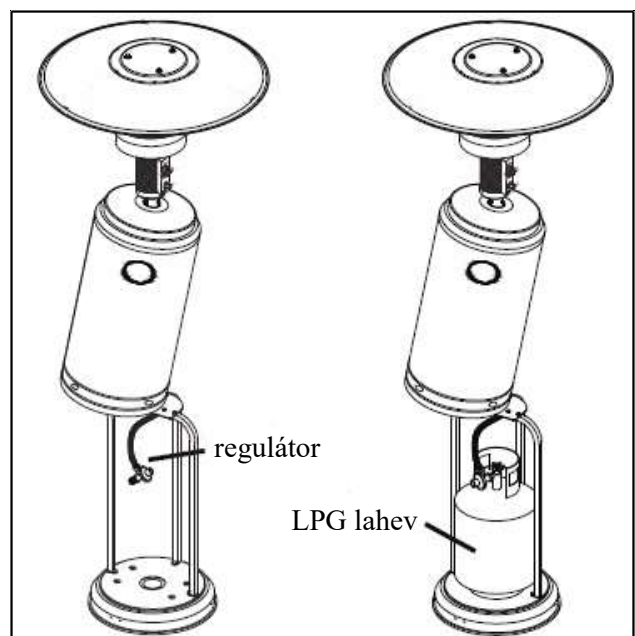

- Před připojením regulátoru k LPG lahvi zkontrolujte použití a dobrý stav těsnění v převlečné matici regulátoru. V případě potřeby jej vyměňte za bezvadné.
- Na boční šroubení uzavíracího ventilu LPG lahve našroubujte otáčením doleva regulátor (s připojenou spojovací hadicí) a řádně dotáhněte klíčem.
- Ovládací knoflík ventilu topidla musí být v uzavřené poloze (OFF).
- Připojenou LPG lahev postavte na podstavec (G).
- Zabraňte zkroucení hadice a jejímu styku s horkými částmi topidla nebo s ostrými hranami.
- Uvolněte kryt lahve (C) zapřený o spodní desku sloupku (D) a posaďte ho zpět na podstavec (G).
- Po připojení topidla k LPG lahvi proveďte kontrolu těsnosti (viz Kontrola těsnosti).

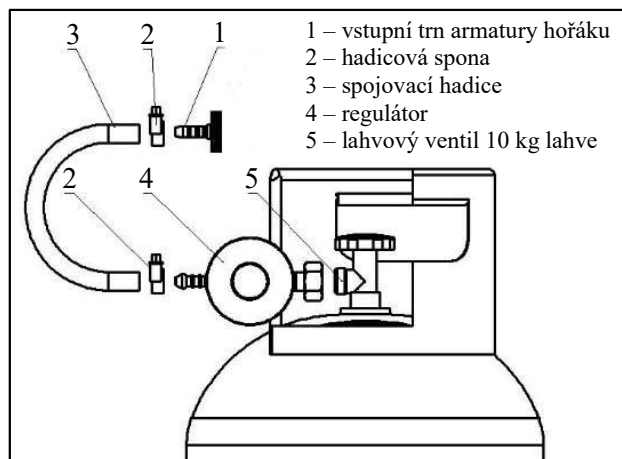

### Zapalování topidla

- Před použitím čtěte pokyny.
- Před každým použitím doporučujeme zkontrolovat dotažení všech spojů, překontrolovat těsnost (viz Kontrola těsnosti), použití a stav těsnění.
- Zkontrolujte, zda je ovládací knoflík ventilu topidla v uzavřené poloze/vypnuto (OFF).
- Po úspěšné kontrole těsnosti, pokud nedochází k úniku plynu, otevřete otáčením doleva (proti směru hodinových ručiček) knoflík lahvového ventilu, pokud již není otevřen po právě provedené kontrole těsnosti.
- Stlačte ovládací knoflík ventilu topidla a otočte ho do polohy pro zapálení (↙ PILOT – cca 90° doleva). Držte ovládací knoflík ventilu topidla stlačený asi 60 sekund (než se armatura s hadicí naplní plynem z lahve, který vytlačí vzduch z rozvodu plynu), přitom opakovaně stlačte spínací tlačítko piezozapalovače (červené) dokud nedojde k zažehnutí zapalovacího plamene. Stlačený ovládací knoflík ventilu topidla můžete uvolnit po cca 15 sekundách po zapálení plamene (až dojde k nažhavení termopojistky). Zapalovací plamen se kontroluje malým kulatým otvorem s posuvným krytem (v základně hořáku).
- Po zažehnutí zapalovacího plamene a uvolnění ovládacího knoflíku ventilu topidla, otočte tento knoflík dále doleva do polohy maximum (HI), čímž dojde k zapálení hlavního hořáku topidla na maximální výkon. Vyčkejte v této poloze cca 5 min a poté nastavte požadovaný výkon otočením ovládacího knoflíku ventilu topidla do zvolené polohy mezi minimem (LO) a maximem (HI).

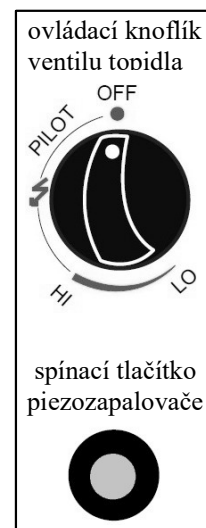

Pozn.: Pokud nedojde k zapálení hořáku, otočte ovládací knoflík ventilu topidla do uzavřené polohy/vypnuto (OFF), vyčkejte cca 5 min a postup opakujte.

### Zhášení topidla

- Otočte knoflík ovládacího ventilu topidla do polohy pro zapálení (PILOT).
- Uzavřete přívod paliva z LPG lahve otočením knoflíku lahvového ventilu doprava na doraz a nechte dohořet zbytek plynu ze spojovací hadice.
- Stlačte ovládací knoflík ventilu topidla a otočte ho do uzavřené polohy/vypnuto (OFF).
- Při dlouhodobém vypnutí vždy odpojte topidlo od lahve na plyn (viz Odpojení topidla a výměna LPG lahve).

### Odpojení topidla a výměna LPG lahve

- Zhasněte topidlo (viz Zhášení topidla).
- Před odpojením lahve na plyn zkontrolujte, zda je topidlo zhasnuto, je zcela vychladlé a zda je uzavřený lahvový ventil.
- Odpojte od spotřebiče LPG lahev a zkontrolujte těsnost a neporušenost lahvového ventilu. Zjistíte-li závadu, předejte LPG lahev dodavateli plynu k výměně. Odpojenou lahev opatřete ochranou zátkou.

- Pokud topidlo nebudete připojovat na jinou LPG lahev, uložte ho tak, aby bylo zabráněno jeho znečištění či mechanickému poškození.
- Pokud topidlo nebudete připojovat na jinou LPG lahev, odpojte od něj i regulátor. Veškeré díly uložte tak, aby bylo zabráněno jejich znečištění či mechanickému poškození.
- Před připojením nové lahve na plyn ke spotřebiči zkontrolujte stav těsnění.
- Lahev na plyn vyměňujte v dostatečně větraném prostoru, přednostně ve venkovním prostředí, mimo všechny zdroje zapalování (svíčka, cigarety, jiné spotřebiče produkující plamen atd.) a mimo dosah jiných osob.
- Po připojení nové lahve proveďte kontrolu těsnosti (viz Kontrola těsnosti).

#### Kontrola těsnosti

- Na místě instalace se musí provést kompletní kontrola těsnosti spotřebiče vzhledem k možnému poškození při přepravě nebo nadměrnému tlaku.
- Kontrolu těsnosti provádějte po každém přemístění spotřebiče, po výměně LPG lahve nebo pokud byl spotřebič odstaven delší dobu z provozu.
- Připravte si pěnotvorný roztok z jednoho dílu tekutého detergentu a jednoho dílu vody. Pěnotvorný roztok se aplikuje z nádoby s rozprašovačem, štětcem nebo hadříkem.
- Kontrolu provádějte s dostatečně plnou tlakovou lahví.
- Zkontrolujte, zda je ovládací knoflík ventilu topidla v uzavřené poloze/vypnuto (OFF).
- Otevřete lahvový ventil na LPG lahvi otočením knoflíku doleva a potřením pěnotvorným roztokem (např. mýdlovou vodou) zkontrolujte, neuniká-li plyn z hadice nebo kolem spojů. Únik plynu se projeví tvorbou bublin v místě netěsnosti. Ovládací knoflík ventilu topidla zůstává v uzavřené poloze. Kontrolu těsnosti je nutné provést pěnotvorným roztokem u spojovací hadice a všech spojů rozvodu plynu.
- Pokud nebudete topidlo po kontrole těsnosti ihned používat, uzavřete lahvový ventil.
- **Je zásadně zakázáno provádět kontrolu těsnosti pomocí otevřeného ohně!!!**
- Kontrolu provádějte ve venkovním prostředí mimo jakékoli zdroje zapálení/vznícení a mimo dosah ostatních osob. Při kontrole nekuřte.
- Objeví-li se netěsnost, uzavřete lahvový ventil na LPG lahvi otočením knoflíku doprava na doraz. Odstraňte všechny netěsnosti a opakujte kontrolu těsnosti.

#### Únik plynu

- Nastane-li únik paliva (zápach plynu, hluk způsobený unikajícím plynem nebo tvorba bublin při kontrole těsnosti), nesmí se spotřebič používat, nebo jsou-li v provozu hořáky, musí se uzavřít přívod paliva.
- Zavřete lahvový ventil a ovládací ventil topidla. Uhaste v blízkém okolí veškerý otevřený oheň a vypněte elektrické spotřebiče.
- Odpojte spotřebič od LPG lahve.
- Před dalším použitím se musí spotřebič zkontrolovat a opravit. Pokud neodhalíte příčinu úniku, předejte spotřebič odbornému servisu.
- Pokud únik plynu nelze zastavit, přeneste LPG lahev ven, do otevřeného, dobře větraného prostoru a porad'te se s dodavatelem plynu.
- Dojde-li k úniku plynu v místnosti (při skladování), místnost řádně vyvětrejte.

#### Čištění a údržba

- Spotřebič udržujte v suchu a čistotě.
- Údržbu spotřebiče provádějte vždy v pravidelných intervalech, při sníženém výkonu, v případech většího znečištění a podle potřeby.
- Čištění a údržba se smí provádět pouze tehdy, je-li spotřebič vypnutý, zcela vychladlý a odpojený od LPG lahve.
- Čištění topidla provádějte vlhkou utěrkou bez použití abrazivního prostředku. Nečistěte topidlo hořlavými nebo korozivními čisticími prostředky.
- Odstraňujte nečistoty z hořáku, aby byl čistý a v provozu bezpečný. Vyčistěte otvory hořáku. Menší nečistoty je možné odstranit stlačeným vzduchem.
- Proudění vzduchu nesmí být žádným způsobem omezováno. Udržujte ovládací prvky, hořák a otvory k proudění vzduchu čisté.
- Po delší nečinnosti je nutné u plynových dílů a u spojovací hadice provést kontrolu na přítomnost pavouků a jejich pavučin nebo jiného hmyzu.
- Mezi příznaky možného zanesení patří např. zápach plynu a sytě žlutá špička plamene; topidlo nedosahuje požadované teploty; hoření topidla je nerovnoměrné; topidlo vydává praskavý zvuk.
- Při čištění je nutné trvale zajistit sucho v prostoru kolem hlavního i zapalovacího hořáku.

- Uhlíkové usazeniny mohou způsobit vznik rizika požáru. Vyčistěte vnitřní část reflektoru mýdlovou vodou.
- Pravidelně kontrolujte výskyt koroze. Případnou korozi odstraňte.
- Před každým použitím je nutno zkontrolovat dotažení všech spojů a překontrolovat těsnost (viz Kontrola těsnosti).
- Vizuálně, popřípadě hmatem zkontrolujte stav spojovací hadice. V případě vydutí, prasklin, trhlin nebo jiného zhoršení stavu, je nutné ji ihned vyměnit za novou hadici o stejné délce a ekvivalentní kvalitě. Z bezpečnostních důvodů je vhodné, aby uživatel prováděl v pravidelných intervalech (nejméně jednou měsíčně a po každé výměně lahve na LPG) jednoduchou zkoušku těsnosti spojovací hadice a včasným odhalením netěsnosti předešel způsobení požáru v důsledku vzplanutí unikajícího plynu. Kontrola těsnosti hadice se může provádět např. nanesením pěnnotvorného roztoku nebo postupným protažením celé délky hadice v nádobě s vodou za současného sledování případného úniku plynu v podobě bublinek. Hadice musí být při zkoušce pod redukováným tlakem z tlakové LPG lahve (otevřený lahvový ventil na LPG lahvi a uzavřený ovládací ventil topidla).
- Pro bezporuchový a bezpečný chod doporučujeme na spotřebiči provádět pravidelnou servisní prohlídku (viz Servis). Zároveň je třeba vykonávat občasný dozor během provozu spotřebiče.

### Servis

- Četnost kontrol se řídí platnou legislativou příslušné země, kde je spotřebič používán.
- Pro Českou republiku platí, že tento spotřebič není vyhrazeným plynovým zařízením dle Vyhlášky č. 21/1979 Sb. a nevztahuje se na něj povinnost pravidelného provádění revizí revizním technikem.
- Proveďte min. 1x za rok důkladnou prohlídku spotřebiče (vizuální prohlídka, čištění a údržba, zkouška těsnosti, přezkoušení funkčnosti spotřebiče) a min. 1x za 2 roky vyměňte veškeré těsnící prvky. Tyto činnosti musí být prováděny technicky zdatnou osobou. Neoprávněný zásah nekvalifikované osoby může být nebezpečný.

### Závady a jejich odstranění

- **Při odstraňování závad, u kterých se musí provádět demontáž a montáž jednotlivých dílů topidla, je nutné vypnout topidlo, nechat ho zcela vychladnout a odpojit ho od LPG lahve!**
- Pokud se necítíte natolik technicky zdatní a některé činnosti uvedené v tomto návodu (servis, odstraňování závad atd.) by Vám činily potíže, obraťte se na odborný servis - dovozce (Meva a.s., tel.: +420 416 823 292, 299, [www.meva.eu](http://www.meva.eu)).

Závada	Možná příčina	Odstranění
Zapalovací plamen se nezažehne	Zavřený lahvový ventil	Otevřít lahvový ventil
	Prázdná LPG lahev	Vyměnit LPG lahev
	Ovládání není zapnuto	Otočit ovládací knoflík ventilu topidla do správné polohy
	Ucpaný rozvod plynu	Zkontrolovat průchodnost rozvodu plynu (hadice, těsnění atd.)
	Ucpaná tryska	Předat odbornému servisu k vyčištění nebo výměně trysky
	Vzduch v rozvodu plynu	Odstranit vzduch z rozvodu plynu
	Uvolněné spoje	Dotáhnout všechny spoje
	Vadný piezozapalovač	Předat k odbornému servisu k opravě
Zapalovací plamen zhasíná	Znečištění kolem hořáku	Očistit znečištěná místa
	Uvolněné spoje	Dotáhnout všechny spoje
	Vadná termopojistka	Předat odbornému servisu k výměně termopojistky
	Z rozvodu plynu uniká plyn	Zkontrolovat spoje, kontrola těsnosti
	Nedostatečný tlak paliva	LPG lahev je téměř prázdná. Vyměnit LPG lahev
Hlavní hořák topidla se nezažehne	Nedostatečný tlak paliva	LPG lahev je téměř prázdná. Vyměnit LPG lahev
	Ucpaná tryska	Předat odbornému servisu k vyčištění nebo výměně trysky
	Ovládání není zapnuto	Otočit ovládací knoflík ventilu topidla do správné polohy
	Vadná termopojistka	Předat odbornému servisu k výměně termopojistky

### Skladování spotřebiče

- Odpojte od spotřebiče LPG lahev (viz Odpojení topidla a výměna LPG lahve).
- Odpojenou lahev opatřete ochranou zátkou.
- Je zakázáno umisťovat a používat tlakové lahve s LPG (i vyprázdněné) v prostorech pod úrovní terénu. Skladování lahve na LPG musí být v souladu s platnými místními předpisy.
- Pokud je spotřebič připojen k tlakové LPG lahvi nesmí být uložen v prostoru pod úrovní terénu.
- Uložte spotřebič i veškeré další díly tak, aby bylo zabráněno jejich znečištění nebo poškození. Chcete-li, chraňte vnější povrchy topidla zakrytím, čímž zabráníte také usazování prachu a nečistot v rozvodech spotřebiče.
- Skladujte topidlo ve svislé poloze.
- Spotřebič musí být skladován v uzavřených, dobře větraných místnostech neobsahujících agresivní látky, při doporučené teplotě nejméně 10 °C a relativní vlhkosti vzduchu nejvýše 80 %.

### Likvidace spotřebiče a obalu

- Pokud se rozhodnete pro likvidaci starého spotřebiče, ať už proto, že jste si zakoupili nový nebo proto, že se na starém vyskytla neopravitelná závada, odnešte jej na místo k tomu určené (např. Sběr druhotných surovin, Sběrný dvůr apod.).
- Obal odložte na místo určené obcí k ukládání odpadu.

### Bezpečnostní požadavky

- Před instalací a použitím čtěte pokyny!
- Spotřebič musí být provozován a lahev na plyn skladována podle platných předpisů!
- Spotřebič smí obsluhovat pouze způsobilá, dospělá osoba nad 18 let podle tohoto návodu! Při provozu spotřebiče musí obsluha dále respektovat všeobecné požárně bezpečnostní předpisy!
- Obsluha spotřebiče nesmí být v žádném případě svěřována dětem!
- Chraňte spotřebič před dětmi (při použití i skladování)!
- Buďte opatrní, přístupné části mohou být velmi horké! Uchovávejte mimo dosah dětí!
- Osoby se musí zdržovat v takové vzdálenosti od zahřátých ploch topidla, aby nemohlo dojít k jejich popálení nebo k zažehnutí oděvu!
- Z důvodu rizika požáru neodkládejte žádné věci (ani oděvy apod.) na topidlo a nezakrývejte ho!
- Materiály a předměty, položené v nedostatečné vzdálenosti od reflektoru topidla, budou vystaveny sálavému teplu a mohlo by dojít k jejich poškození!
- Dbejte na to, aby topidlo bylo v suchém a čistém prostředí!
- Nepoužívejte toto topidlo v prostorech, kde by mohlo způsobit poranění osob nebo hmotné škody!
- Spotřebič nesmí být používán v obytných vozidlech (např. karavanech) ani člunech!
- Topidlo nikdy nepoužívejte ve výbušném prostředí, jako jsou prostory, kde se vyskytují hořlavé kapaliny, hořlavé prachy, hořlavé plyny a páry nebo výbušniny! Nepoužívejte ani neskladujte hořlavé materiály v blízkosti tohoto spotřebiče!
- V úložném prostoru pro tlakovou lahev na LPG v topidle neskladujte benzín ani jiné hořlavé kapaliny nebo páry!
- Nevhodná instalace, seřízení nebo úpravy mohou způsobit poranění osob nebo hmotné škody!
- Nenatírejte reflektor!
- Je zakázáno používat topidlo bez reflektoru!
- Všechny bezpečnostní prvky demontované za účelem provádění servisu se musí před provozem topidla namontovat zpět!
- V případě silného větru je nutno provést opatření proti překlopení spotřebiče! Doporučujeme připevnit podstavec topidla šrouby pevně k podlaze.
- Po použití nebo v případě poruchy vždy uzavřete lahvový ventil na LPG lahvi!
- Nepoužívat spotřebič, který je netěsný, poškozený nebo který pracuje nesprávně!
- Nastane-li únik paliva, nesmí se spotřebič používat, nebo jsou-li v provozu hořáky, musí se přívod paliva uzavřít a spotřebič se musí před dalším použitím zkontrolovat a opravit!
- Nepoužívejte topidlo před provedením kontroly všech spojů rozvodu plynu na těsnost!
- Všechny zkoušky těsnosti provádějte pěnотvorným roztokem! Nikdy nepoužívejte ke kontrole těsnosti otevřený oheň!

- Proveďte kontrolu topidla vždy, když nastane některá z těchto okolností: topidlo se nezahřívá / hořák vydává mimořádný hluk (mírný hluk po vypnutí je normální) / zápach plynu a nezvykle žluté špičky plamene hořáku.
- Opravy smí provádět pouze kvalifikovaní servisní pracovníci!
- Používejte pouze druh paliva a typ lahve, které jsou uvedeny v pokynech!
- Lahve na plyn vyměňujte podle pokynů v tomto návodu!
- Nikdy nepoužívejte LPG lahve s poškozeným přípojovacím závitem na ventilu, ani jinak deformované, zkorodované nebo poškozené lahve! Takové lahve mohou být nebezpečné a musí je zkontrolovat jejich dodavatel!
- Povrchová teplota LPG lahve nesmí překročit 40 °C a lahev nesmí být delší dobu vystavena přímému slunečnímu záření!
- Nezahrazujte větrací otvory úložného prostoru pro umístění lahve!
- Je zakázán jakýkoli přímý ohřev tlakové lahve s LPG pro zvýšení odpařovací mohutnosti kapalného plynu!
- Tlaková lahev se smí používat pouze ve svislé poloze!
- Použitý regulátor a spojovací hadice musí odpovídat místním předpisům!
- Používejte pouze dodaný nebo doporučený typ spojovací hadice schválený výrobcem nebo dovozcem spotřebiče nebo distributorem plynu! Spojovací hadice musí být při provozu zajištěna proti oděru a ožehnutí nebo jinému mechanickému poškození! Zabraňte zkroucení hadice!
- Regulátor a spojovací hadice musí být umístěny mimo cesty, kterými se chodí nebo tak, aby nemohly být poškozeny!
- Používejte hadice odpovídající normě EN 16436-1 nebo EN ISO 3821 nebo jiné určené pro hadice pro LPG o doporučené délce cca 1,4 m! Stav hadice je nutné pravidelně kontrolovat a v případě potřeby ji vyměnit!
- Spojovací hadice nesmí být nastavována ani jinak upravována. Doba životnosti tlakové LPG hadice je z bezpečnostních důvodů 5 let od data výroby vyznačeného na hadici. Po uplynutí této doby, nebo v případě poškození, hadici vyměňte. Hadici vyměňte v jiném intervalu, pokud to vyžadují odlišné národní podmínky.
- Výměna hadice se musí provádět v předepsaných intervalech!
- Nepřipojujte lahev na plyn přímo ke spotřebiči bez regulátoru!
- Regulátor tlaku musí odpovídat normě EN 16129 a musí mít pevně nastavený výstupní tlak 28 ÷ 30 mbar. Při běžných podmínkách používání se z důvodu zajištění řádného provozu instalace doporučuje vyměnit toto zařízení do 10 let od data výroby! Tato doba však může být nahrazena národními předpisy nebo pravidly praxe, zohledňujícími provozní podmínky zabudovaných bezpečnostních zařízení a montážních schémat.
- Je nutné zajistit dostatečný přívod spalovacího vzduchu a zároveň je nutné zabránit případnému nebezpečnému hromadění nespáleného paliva u spotřebiče! Propan, butan i jejich směsi jsou z fyzikálního hlediska těžší než vzduch a v případě samovolného úniku v důsledku netěsnosti klesají a hromadí se u země.
- Je zakázáno používat spotřebič v prostorách pod úrovní terénu!
- Pokud je spotřebič v provozu, nepřemísťujte jej!
- Před přemístěním spotřebiče uzavřete ventil lahve na plyn nebo regulátoru a nechte spotřebič zcela vychladnout!
- Tento spotřebič je určen pouze pro vytápění! Je zakázáno používat ho k jiným účelům (např. sušení oblečení apod.)!
- Neupravujte spotřebič! Jakékoli úpravy spotřebiče mohou být nebezpečné! Části zajištěné výrobcem nebo jeho zástupcem nesmí uživatel měnit!
- Je zakázáno přestavovat spotřebič na jiný druh plynu!

#### Poznámka

Změny v technických údajích jsou vyhrazeny. Vyobrazení díky neustálému inovačnímu postupu jsou nezávazná. Tiskové chyby vyhrazeny.

#### Záruční podmínky

- Spotřebitel se poskytuje záruka na správnou funkci výrobku a má nárok na bezplatnou opravu nebo výměnu součástí, které by se ukázaly v záruční době vadnými pro chybnou výrobu nebo skrytou vadu materiálu.
- Podmínkou pro uplatnění nároků ze záruky je předložení správně a čitelně vyplněného záručního listu, jenž musí být opatřen adresou prodejny, razítkem prodejce, podpisem prodávajícího a datem prodeje.

- Nároky na záruku zanikají, pokud nebyla záruka uplatněna v záruční době nebo při svévolných změnách původních zápisů v záručním listě.
- Záruka se nevztahuje na běžné provozní opotřebení, závady vzniklé úmyslným poškozením, hrubou nedbalostí při používání, nebo pokud provede kupující na výrobku úpravy nebo změny. Výrobce neodpovídá za škody způsobené neodborným zacházením či údržbou mimo rámec příslušného návodu k montáži a obsluze.
- Na změny považované za běžné provozní opotřebení (např. zbarvení částí v blízkosti hořáku apod.) se nevztahují záruční podmínky, protože je nelze považovat za vadu výrobku. Některé změny (běžné provozní opotřebení) se mohou na výrobku projevit již po několika málo použití, přičemž se tím nijak nesníží užitná hodnota výrobku.
- Pokud se vyskytne nějaká nejasnost ohledně provozu či údržby spotřebiče, obraťte se na odborný servis – výrobce/dovozce (Meva a.s., tel.: +420 416 823 292, 299).
- Výrobce ručí za výrobky 24 měsíců ode dne prodeje.

#### Výrobce

Jiangsu Gardensun Furnace Co., Ltd.  
Xinwu Village, Zouqu Town,  
Changzhou City, Jiangsu Province,  
China

Tel.: +86 - 519 - 83317471  
Fax: 86 - 519 - 83315116

#### Opravy a servis

Záruční i mimozáruční opravy tohoto výrobku provádí dovozce:

MEVA a.s.  
Na Urbance 632  
413 13 Roudnice nad Labem  
Česká republika

Tel.: +420 - 416 823 111\*  
E-mail: prodej.urbanka@meva.eu  
Internet: www.meva.eu

#### Informace o prodeji

Adresa prodejny: .....

.....

.....

Datum prodeje: .....

.....

Razítko prodejny

.....

Podpis prodávajícího